



**Serradell**   
ELECTRICIDAD

WEG CWF 300



# CFW300

## Convertidor de Frecuencia

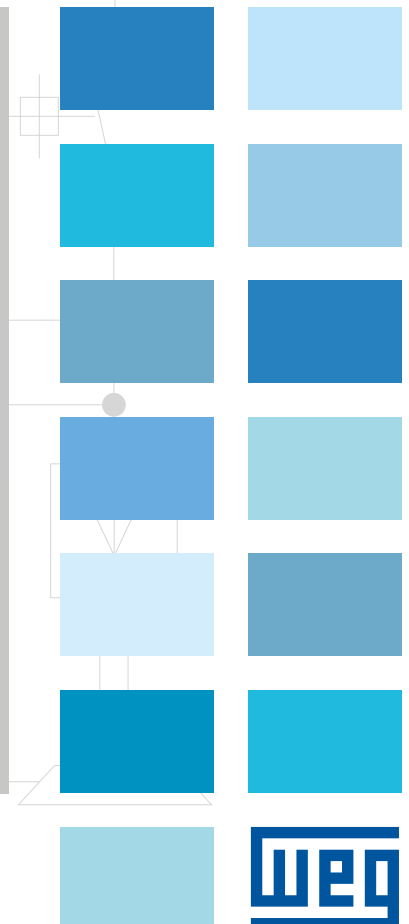
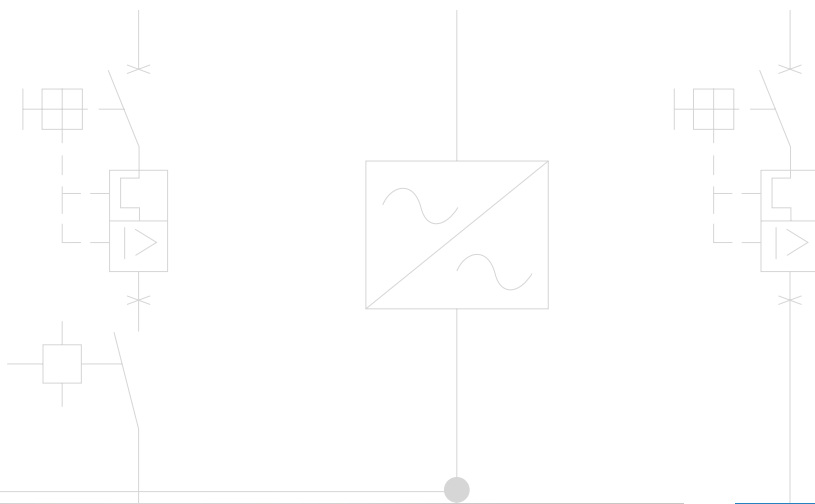

3

3



# CFW300

## CONVERTIDOR DE FRECUENCIA

El convertidor de frecuencia CFW300 es un **accionamiento de alta performance** desarrollado para el control de variación de velocidad de motores de inducción trifásicos, ideal para aplicaciones en máquinas o equipos que necesitan control preciso y facilidad de operación. Posee tamaño compacto, instalación eléctrica similar a contactores, control vectorial WEG (VVW) o escalar (V/F) seleccionable, interfaz de operación (HMI) incorporada, SoftPLC, *software* de programación WPS gratuito, y accesorios tipo *plug-in* que pueden ser incorporados al variador, agregando más funcionalidad y proporcionando una **solución flexible con excelente costo beneficio**.

## FACILIDAD EN TODOS LOS MOMENTOS

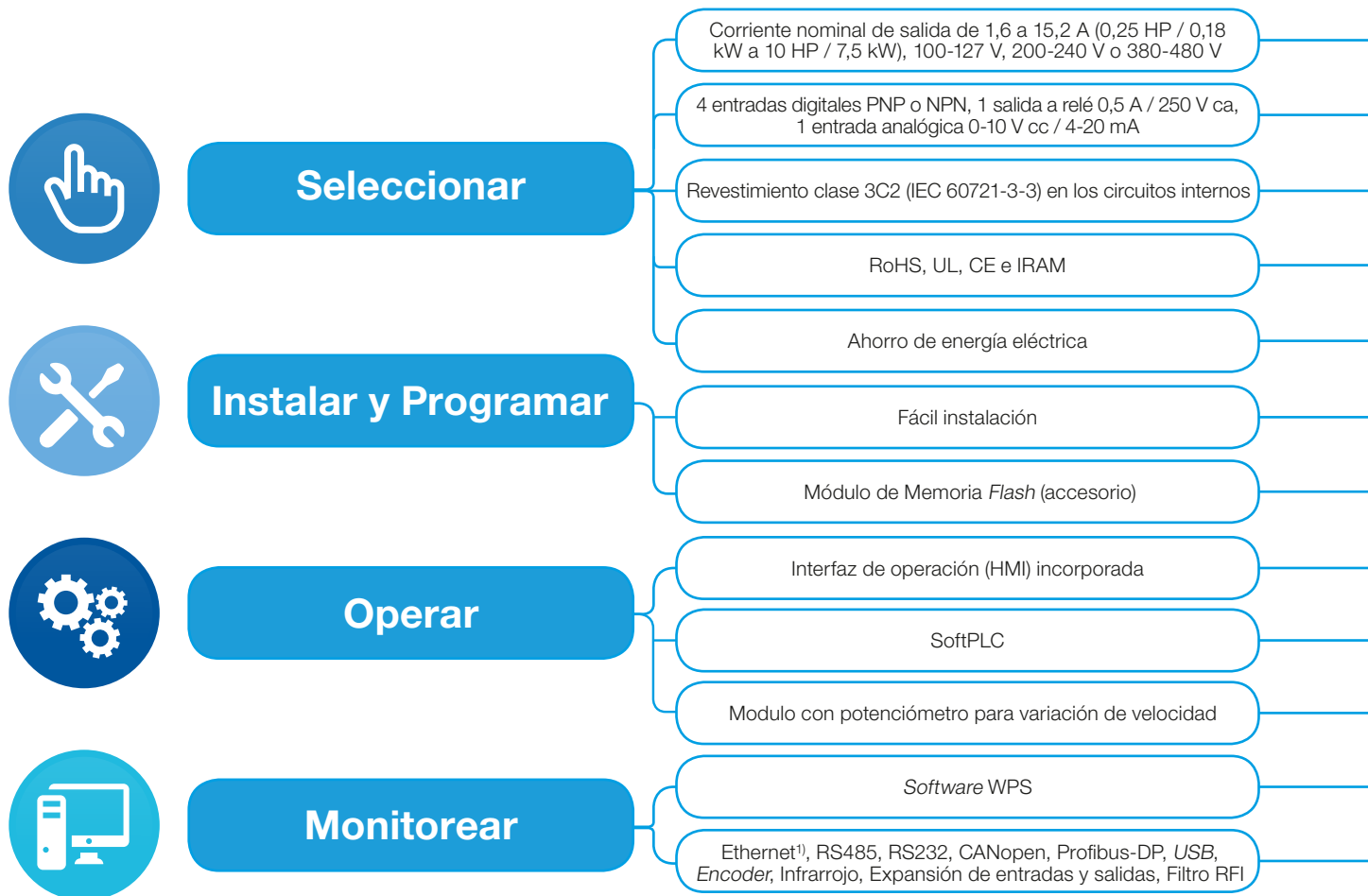

Nota: 1) En desarrollo.



Tensión de alimentación monofásica, trifásica o vía *link* CC

Entradas y salidas incorporadas en la versión estándar

Mayor protección en ambientes agresivos

Libre de plomo, certificaciones internacionales

Alto rendimiento y eficiencia

Alimentación eléctrica en la parte superior y salida para el motor en la parte inferior

Utilizado para copiar la programación original del CFW300 y descargarla en otros, apagados

Las informaciones de *status* del CFW300 son fácilmente visualizadas en la HMI

Recurso de *software* incorporado, equivalente a un CLP de pequeño porte

Utilizado para variación de la referencia de velocidad localmente

Monitoreo *on-line*, programación y configuración del CFW300

Accesorios para expansión de funcionalidades

Ideal para aplicaciones en máquinas o equipos de pequeño porte

2 *slots* para expansión de funciones a través de accesorios

Disponible en la versión estándar, sin costo adicional

Producto verde, contribuye para la conservación del medio ambiente

Ideal para aplicaciones en bombas y ventiladores

Instalación fácil e intuitiva con menos cableado en el tablero eléctrico

Reducción del tiempo de parametrización y configuración, mayor rapidez para puesta en operación

Operación simple, *informaciones de la pantalla configurable*, Interfaz de operación remota (accesorio)

Personaliza e integra el CFW300 a la aplicación

Facilidad para fabricantes de máquinas

Ambiente fácil e intuitivo, *software* gratuito

Flexibilidad, conforme la necesidad de la aplicación

## Flexibilidad

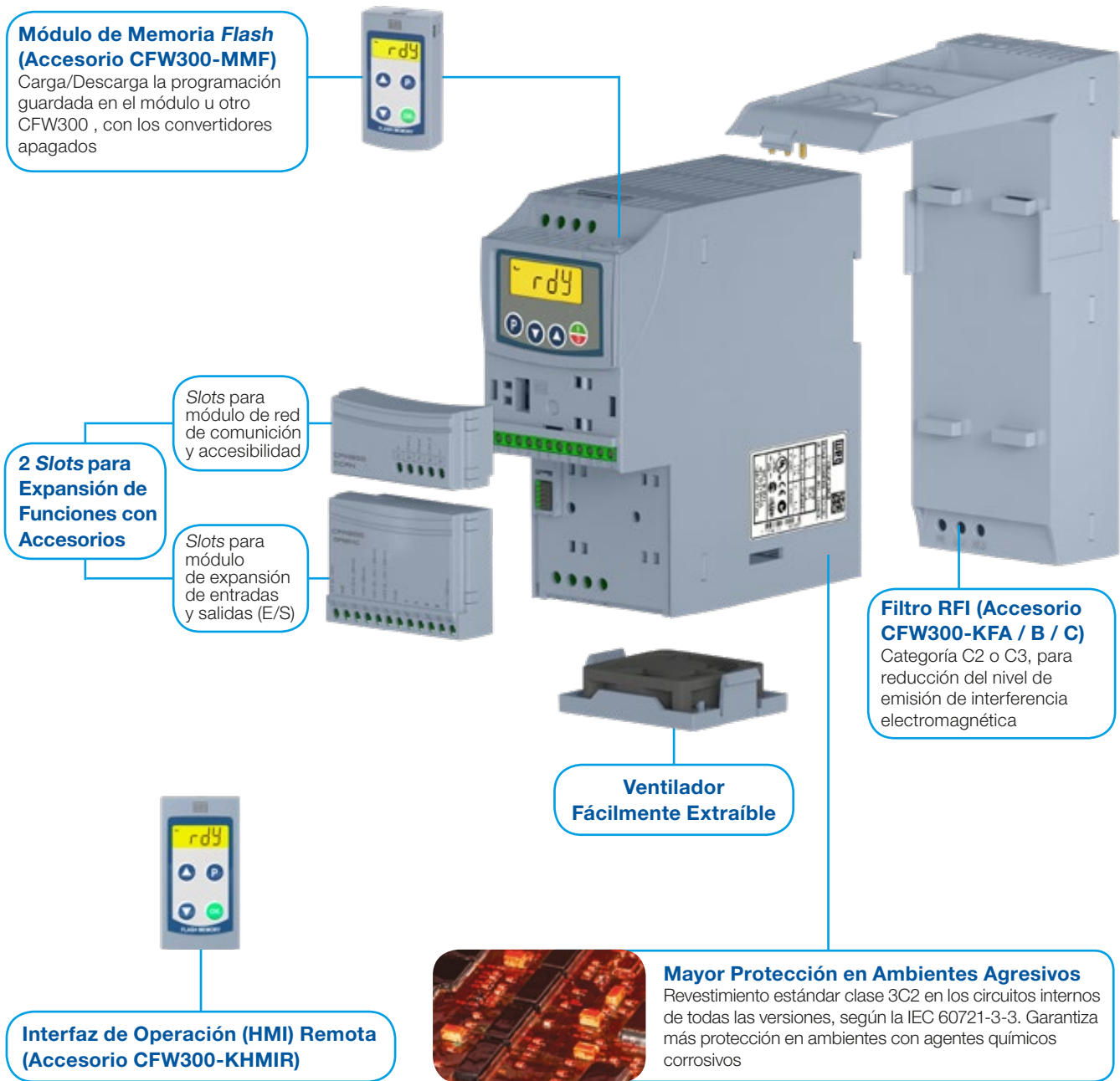

# Aplicaciones

## Máquinas & Equipos



Máquinas de empaquetar, máquina de helados, batidoras, amasadoras, mezcladoras, cintas transportadoras, pulimento, mejoramiento de madera, lavado de automóviles

## Apertura/Cierre de Portones



Portones automáticos de garaje de condominios residenciales, puertas de elevadores, barreras de industrias o condominios residenciales

## Alimentación Monofásica, trifásica o CC



Tensión de alimentación monofásica o trifásica en 100-127 V, 200-240 V o 380-480 V y alimentación trifásica del motor en 230 V o 380 V. También permite alimentación en corriente continua<sup>1)</sup>.

## Industria en General



Ventiladores, extractores, bombas centrífugas, granuladores, cintas transportadoras, paletizadores, agitadores, mezcladoras, bombas dosificadoras de procesos

## Comercio o Residencias



Bombas de piscina o de bañeras de hidromasaje

Nota: 1) Ver modelos disponibles en la página 8.



## Facilidad de Uso



Notas: E/S = Entradas y Salidas; EA = Entrada Analógica, SA=Salida Analógica, SR= Salida Relé, ED= Entrada Digital.

1) Incluido en el accesorio CFW300-IOADR.

2) Incluido en el accesorio CFW300-IOAENC.

3) En desarrollo.

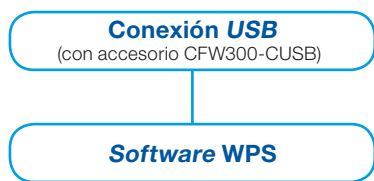

### SoftPLC

Es un recurso de software, equivalente a un CLP (Controlador Lógico Programable) de pequeño porte, incorporado al CFW300 que permite al usuario la depuración y implementación de proyectos de lógica en lenguaje *ladder*, personalizando e integrando el CFW300 a la aplicación. El software de programación WPS está disponible gratuitamente en el sitio web: [www.weg.net](http://www.weg.net).



## Principales Recursos

- Control V/F, V/F cuadrático o vectorial VVW seleccionables
- Contraseña para protección de la programación
- Unidades especiales de ingeniería (V, A, Hz, rpm, s, °C, %)
- *Backup* de todos los parámetros (vía *software* WPS, tarjeta de memoria o memoria interna del CFW300)
- Ajuste de la frecuencia de conmutación conforme la necesidad de la aplicación
- Referencia de velocidad vía potenciómetro electrónico (EP)
- *Multispeed* con hasta 8 velocidades programables
- Compensación de deslizamiento
- *Boost* de torque manual o automático (modo escalar V/F) ou autoajuste (modo vectorial VVW)
- 2 rampas de aceleración/desaceleración y rampa de desaceleración de emergencia
- Rampa tipo "S"
- Frenado CC
- Frenado reostático (tamaños B y C)
- Entrada en frecuencia
- Control infrarrojo (vía accesorio CFW300-IOADR)
- Regulador PID para control de procesos en malla cerrada (vía WPS)
- *Flying start / ride through*
- Frecuencias o rangos de frecuencias evitados
- Protección de sobrecarga y sobretensión en el motor y en los IGBTs
- Protección de sobrecorriente
- Supervisión de la tensión del *link* CC
- Alarma de autodiagnóstico
- Histórico de fallas
- Programación de la SoftPLC vía *software* WPS gratuito
- Control del ventilador
- Función de ahorro de energía
- Función Fire Mode
- Función Maestro Modbus

# Mucho

## Mucho más ventajas

El CFW300 sustituye arranques directos o arranques tipo estrella-triángulo:

- Ahorro de energía eléctrica
- Control de velocidad preciso
- Protege y aumenta la durabilidad del motor eléctrico
- Diagnóstico e histórico de fallas
- Fácil de usar e instalar
- Flexible, ya que permite la instalación de los accesorios en la aplicación (*plug and play*)



Ambiente fácil e intuitivo

Gratuito en el sitio web [www.weg.net](http://www.weg.net)

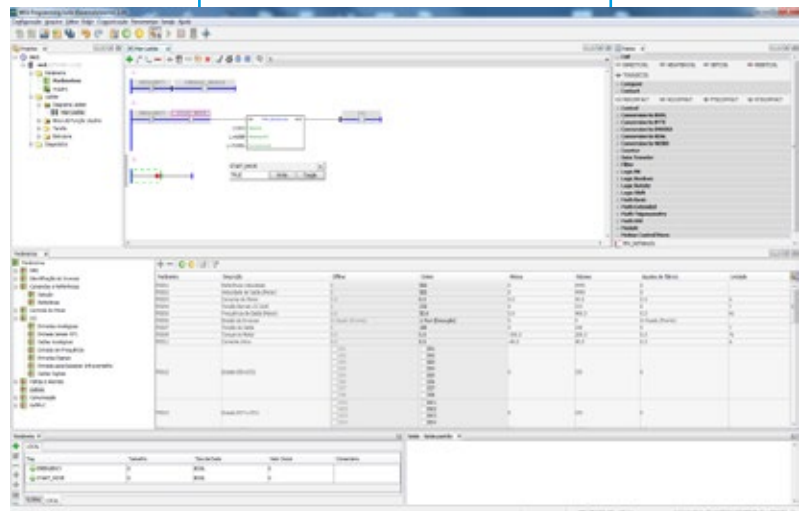

## Codificación

Convertidor / código inteligente	Identificación de modelo				Frenado	Grado de protección	Versión de hardware	Versión de software
	Tamaño	Corriente nominal de salida	Nº de fases	Tensión nominal				
CFW300	A	01P6	S	2	NB	20		
	Vea la disponibilidad en la tabla a seguir							
	NB = sin frenado reostático (IGBT)							
	DB = con frenado reostático (IGBT)							
	20 = IP20							
	Hx = hardware especial							
Sx = software especial								

Nota: para versiones con hardware (Hx) y software (Sx) especial, consulte al departamento de ventas de WEG Automatización o a su representante comercial.

### Opciones Disponibles

Tamaño	Corriente nominal de salida	Nº de fases	Tensión nominal	Frenado					
A	01P6 = 1,6 A	S = alimentación monofásica	1 = 110-127 V ca	NB					
	02P6 = 2,6 A								
	04P2 = 4,2 A								
	06P0 = 6,0 A								
	01P6 = 1,6 A								
	02P6 = 2,6 A								
	04P2 = 4,2 A								
	06P0 = 6,0 A								
	07P3 = 7,3 A	T = alimentación trifásica	2 = 200-240 V ca						
	01P6 = 1,6 A								
	02P6 = 2,6 A								
	04P2 = 4,2 A								
	06P0 = 6,0 A								
	07P3 = 7,3 A								
	01P6 = 1,6 A				D = alimentación CC	3 = 280-340 V cc			
	02P6 = 2,6 A								
04P2 = 4,2 A									
06P0 = 6,0 A									
07P3 = 7,3 A									
10P0 = 10,0 A	B = alimentación monofásica o trifásica o CC	2 = 200-240 V ca o 280-340 V cc	DB						
15P2 = 15,2 A				T = alimentación trifásica o CC					
A	01P1 = 1,1 A	T = alimentación trifásica	4 = 380-480 V ca	NB					
	02P6 = 2,6 A								
	03P5 = 3,5 A								
	04P8 = 4,8 A								
B	06P5 = 6,5 A	T = alimentación trifásica o CC	4 = 380-480 V ca o 513-650 V cc		NB				
	08P2 = 8,2 A								
	10P0 = 10,0 A								
C	12P0 = 12,0 A				T = alimentación trifásica o CC	4 = 380-480 V ca o 513-650 V cc	NB		
	15P0 = 15,0 A								
	01P1 = 1,1 A								
B	01P8 = 1,8 A						T = alimentación trifásica o CC	4 = 380-480 V ca o 513-650 V cc	DB
	02P6 = 2,6 A								
	03P5 = 3,5 A								
	04P8 = 4,8 A								
	06P5 = 6,5 A								
	08P2 = 8,2 A								
C	10P0 = 10,0 A	T = alimentación trifásica o CC	4 = 380-480 V ca o 513-650 V cc	DB					
	12P0 = 12,0 A								
	15P0 = 15,0 A								

## Especificación

## Alimentación en Corriente Alternada

Referencia	Convertidor de frecuencia CFW300 <sup>2)</sup>				Máximo motor aplicable <sup>1)</sup>					
	Tensión de alimentación (V)	Tamaño	IGBT de frenado	Corriente nominal de salida (A)	Tensión de alimentación (V)	HP	kW			
CFW300A01P6S1NB20	110-127	Monofásica	A	1,6	220	0,25	0,18			
CFW300A02P6S1NB20				2,6		0,5	0,37			
CFW300A04P2S1NB20				4,2		1	0,75			
CFW300A06POS1NB20				6		1,5	1,1			
CFW300A01P6S2NB20	200-240	Monofásica	A	No disponible		1,6	0,25	0,18		
CFW300A02P6S2NB20				2,6		0,5	0,37			
CFW300A04P2S2NB20				4,2		1	0,75			
CFW300A06POS2NB20				6		1,5	1,1			
CFW300A07P3S2NB20				7,3		2	1,5			
CFW300B10P0B2DB20				Monofásica o trifásica		B	Incluso interno	10	3	2,2
CFW300A01P6T2NB20								A	No disponible	1,6
CFW300A02P6T2NB20				2,6		0,5	0,37			
CFW300A04P2T2NB20	4,2	1	0,75							
CFW300A06P0T2NB20	6	1,5	1,1							
CFW300A07P3T2NB20	7,3	2	1,5							
CFW300B10P0B2DB20	B	Incluso interno	10	3		2,2				
CFW300B15P2T2DB20			15,2	5	3,7					
CFW300A01P1T4NB20	380-415	Trifásica	No disponible	1,1	380	0,5	0,37			
CFW300A01P8T4NB20				1,8		1	0,75			
CFW300A02P6T4NB20				2,6		1,5	1,1			
CFW300A03P5T4NB20				3,5		2	1,5			
CFW300A04P8T4NB20				4,8		3	2,2			
CFW300B06P5T4NB20				B		Incluso interno	6,5	4	3	
CFW300B08P2T4NB20							8,2	5,5	4	
CFW300C10P0T4NB20				C		Incluso interno	10	6	4,5	
CFW300C12P0T4NB20							12	7,5	5,5	
CFW300C15P0T4NB20							15	10	7,5	
CFW300B01P1T4DB20							B	Incluso interno	1,1	0,5
CFW300B01P8T4DB20				1,8		1			0,75	
CFW300B02P6T4DB20				2,6		1,5			1,1	
CFW300B03P5T4DB20				3,5		2			1,5	
CFW300B04P8T4DB20				4,8		3			2,2	
CFW300B06P5T4DB20				6,5		4			3	
CFW300B08P2T4DB20	8,2	5,5	4							
CFW300C10P0T4DB20	10	6	4,5							
CFW300C12P0T4DB20	12	7,5	5,5							
CFW300C15P0T4DB20	15	10	7,5							
CFW300A01P1T4NB20	440-480	Trifásica	No disponible	1,1	440	0,5	0,37			
CFW300A01P8T4NB20				1,8		1	0,75			
CFW300A02P6T4NB20				2,6		1,5	1,1			
CFW300A03P5T4NB20				3,5		2	1,5			
CFW300A04P8T4NB20				4,8		3	2,2			
CFW300B06P5T4NB20				B		Incluso interno	5,6	4	3	
CFW300B08P2T4NB20							7,6	5,5	4	
CFW300C10P0T4NB20				C		Incluso interno	8,3	6	4,5	
CFW300C12P0T4NB20							11	7,5	5,5	
CFW300C15P0T4NB20							14	10	7,5	
CFW300B01P1T4DB20							B	Incluso interno	1,1	0,5
CFW300B01P8T4DB20				1,8		1			0,75	
CFW300B02P6T4DB20				2,6		1,5			1,1	
CFW300B03P5T4DB20				3,5		2			1,5	
CFW300B04P8T4DB20				4,8		3			2,2	
CFW300B06P5T4DB20				5,6		4			3	
CFW300B08P2T4DB20	7,6	5,5	4							
CFW300C10P0T4DB20	8,3	6	4,5							
CFW300C12P0T4DB20	11	7,5	5,5							
CFW300C15P0T4DB20	14	10	7,5							

Notas: 1) Los valores de potencia, para el máximo motor aplicable, mostrados en las tablas de arriba son orientativos y válidos para motores de inducción trifásicos WEG de 4 polos y tensión de alimentación de 220 V, 380 V o 440 V. El dimensionamiento correcto del CFW300 a ser utilizado debe ser hecho en función de la corriente nominal del motor utilizado.

2) Diseñado para uso exclusivamente industrial o profesional.

# Especificación

## Alimentación en Corriente Continua













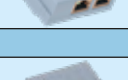

Referencia	Convertidor de frecuencia CFW300 <sup>2)</sup>			Máximo motor aplicable <sup>1)</sup>			
	Tensión de alimentación (V)	Tamaño	IGBT de frenado	Corriente nominal de salida (A)	Tensión de alimentación (V)	HP	kW
CFW300A01P6D3NB20	Link CC (280-340 V cc)	A	No disponible	1,6	220	0,25	0,18
CFW300A02P6D3NB20				2,6		0,5	0,37
CFW300A04P2D3NB20				4,2		1	0,75
CFW300A06P0D3NB20				6		1,5	1,1
CFW300A07P3D3NB20				7,3		2	1,5
CFW300B10P0B2DB20				B		Incluso interno	10
CFW300B15P2T2DB20	15,2	5	3,7				
CFW300B06P5T4NB20	Link CC (513-560 V cc)	B	No disponible	6,5	380	4	3
CFW300B08P2T4NB20				8,2		5,5	4
CFW300C10P0T4NB20		C	No disponible	10		6	4,5
CFW300C12P0T4NB20				12		7,5	5,5
CFW300C15P0T4NB20				15		10	7,5
CFW300B01P1T4DB20		B	Incluso interno	1,1		0,5	0,37
CFW300B01P8T4DB20				1,8		1	0,75
CFW300B02P6T4DB20				2,6		1,5	1,1
CFW300B03P5T4DB20				3,5		2	1,5
CFW300B04P8T4DB20				4,8		3	2,2
CFW300B06P5T4DB20				6,5		4	3
CFW300B08P2T4DB20				8,2		5,5	4
CFW300C10P0T4DB20	C			No disponible	10	6	4,5
CFW300C12P0T4DB20					12	7,5	5,5
CFW300C15P0T4DB20					15	10	7,5
CFW300B06P5T4NB20		Link CC (594-650 V cc)	B		No disponible	5,6	440
CFW300B08P2T4NB20	7,6			5,5		4	
CFW300C10P0T4NB20	C		No disponible	8,3	6	4,5	
CFW300C12P0T4NB20				11	7,5	5,5	
CFW300C15P0T4NB20				14	10	7,5	
CFW300B01P1T4DB20	B		Incluso interno	1,1	0,5	0,37	
CFW300B01P8T4DB20				1,8	1	0,75	
CFW300B02P6T4DB20				2,6	1,5	1,1	
CFW300B03P5T4DB20				3,5	2	1,5	
CFW300B04P8T4DB20				4,8	3	2,2	
CFW300B06P5T4DB20				5,6	4	3	
CFW300B08P2T4DB20				7,6	5,5	4	
CFW300C10P0T4DB20		C		No disponible	8,3	6	4,5
CFW300C12P0T4DB20					22	7,5	5,5
CFW300C15P0T4DB20					14	10	7,5
CFW300C15P0T4DB20	14		10		7,5		

Notas: 1) Los valores de potencia, para el máximo motor aplicable, mostrados en las tablas de arriba son orientativos y válidos para motores de inducción trifásicos WEG de 4 polos y tensión de alimentación de 220 V, 380 V o 440 V. El dimensionamiento correcto del CFW300 a ser utilizado debe ser hecho en función de la corriente nominal del motor utilizado.  
 2) Proyectado para uso exclusivamente industrial o profesional.

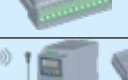
## Accesorios

El CFW300 posee entradas y salidas en la versión estándar, además de eso, permite la instalación de accesorios *plug and play*, tornándolo más flexible y aumentando su capacidad de adaptarse a las necesidades de las aplicaciones.

En la parte frontal existen dos *slots* independientes, el *slot* superior, que puede ser utilizado para comunicación en red o accesibilidad, y el *slot* inferior, que puede ser utilizado para expansión de entradas y salidas (E/S), entrada para *Encoder* incremental o kit con control remoto infrarrojo.

Referencia	Descripción	Imágenes ilustrativas
<b>Slot superior - comunicación en red y accesibilidad</b>		
CFW300-CRS485	Módulo de comunicación RS485	
CFW300-CUSB	Módulo de comunicación USB (viene con cable de 2 m)	
CFW300-CRS232	Módulo de comunicación RS232	
CFW300-CCAN	Módulo de comunicación CANopen o DeviceNet	
CFW300-CPDP	Módulo de comunicación Profibus-DP	
CFW300-IOP <sup>3)</sup>	Módulo de referencia vía Potenciometro	
CFW300-CETH <sup>3)</sup>	Módulo de comunicación Ethernet	
<b>Slot inferior - expansión de entradas y salidas (E/S)</b>		
CFW300-IOAR	1 entrada analógica, 1 salida analógica y 3 salidas a relé	
CFW300-IODR	4 entradas digitales y 3 salidas a relé	
CFW300-IOAENC	1 entrada analógica, 2 salidas analógicas y entrada para <i>Encoder</i> incremental	
CFW300-IOADR	1 entrada NTC, 3 salidas a relé y 1 entrada para sensor infrarrojo (viene con sensor infrarrojo, NTC y control remoto con batería)	
CFW300-IODF <sup>3)</sup>	Aplicación en multibombas: 3 entradas digitales en frecuencia, 3 salidas digitales en frecuencia	
<b>Interfaz de operación (HMI) remota</b>		
CFW300-KHMIR	Kit con HMI remota (incluye CFW300-CRS485 + cable 3 m)	
<b>Memoria flash</b>		
CFW300-MMF	Módulo de memoria <i>flash</i> (incluye cable de 1 m)	
<b>Filtro RFI</b>		
CFW300-KFA-S1-S2	Kit filtro RFI CFW300 tamaño A monofásico (Línea 200 V) <sup>1)</sup>	
CFW300-KFB-S2	Kit filtro RFI CFW300 tamaño B monofásico (Línea 200 V) <sup>1)</sup>	
CFW300-KFA-T2	Kit filtro RFI CFW300 tamaño A trifásico (Línea 200 V) <sup>1)</sup>	
CFW300-KFB-T2	Kit filtro RFI CFW300 tamaño B trifásico (Línea 200 V) <sup>1)</sup>	
CFW300-KFA-T4	Kit filtro RFI CFW300 tamaño A trifásico (Línea 400 V) <sup>2)</sup>	
CFW300-KFB-T4	Kit filtro RFI CFW300 tamaño B trifásico (Línea 400 V) <sup>2)</sup>	
CFW300-KFC-T4	Kit filtro RFI CFW300 tamaño C trifásico (Línea 400 V) <sup>2)</sup>	

Notas: 1) El Kit filtro está provisto de las siguientes piezas: Filtro RFI y Barras de conexión.

2) El Kit filtro está provisto de las siguientes piezas: Filtro RFI, Barras de conexión y Choke del modo común.

3) En desarrollo.

# Especificación

## Configuración de los Módulos Plug-In<sup>6)</sup>

Referencia	Slots <sup>5)</sup>	Entradas			Salidas			Potenciómetro para referència de velocidad	USB <sup>4)</sup>	Sensores infrarrojo y NTC <sup>3)</sup>	Entrada para encoder <sup>2)</sup>	Comunicación en red		
		Analogicas	Digitales	Frecuencia	Analogicas	Digitales a relé	Digitales a transistor					RS485	RS232	Otros
CFW300-CRS485	Slot superior	-	-	-	-	-	-	-	-	-	-	1	-	-
CFW300-CRS232		-	-	-	-	-	-	-	-	-	-	-	1	-
CFW300-CCAN		-	-	-	-	-	-	-	-	-	-	-	-	CANopen
CFW300-CPDP		-	-	-	-	-	-	-	-	-	-	-	-	Profibus-DP
CFW300-CUSB		-	-	-	-	-	-	-	1	-	-	-	-	-
CFW300-IOP <sup>7)</sup>		-	-	-	-	-	-	-	1	-	-	-	-	-
CFW300-CETH <sup>7)</sup>		-	-	-	-	-	-	-	-	-	-	-	-	Modbus-TCP EtherNet/IP
CFW300-IOAR	Slot inferior	1	-	-	1	3	-	-	-	-	-	-	-	-
CFW300-IODR <sup>1)</sup>		-	4	3	-	3	3	-	-	-	-	-	-	-
CFW300-IOAENC		1	-	-	2	-	-	-	-	-	1	-	-	-
CFW300-IOADR		1	-	-	-	3	-	-	-	-	1	-	-	-
CFW300-IOADR-D		-	-	-	-	3	-	-	-	-	1	-	-	-
CFW300-IODF <sup>7)</sup>		-	-	3	-	-	3	-	-	-	-	-	-	-

Notas: 1) Entradas digitales aisladas configurables (NPN o PNP).

2) Encoder incremental (A/A - B/B), fuente de +5 V @ 100 mA para alimentación del Encoder, frecuencia máxima 400 kHz.

3) Incluye control remoto y batería.

4) Incluye cable USB.

5) Permite la instalación de 1 módulo plug-in en el slot superior (comunicación en red o accesibilidad) y 1 módulo plug-in en el slot inferior (expansión de entradas / salidas).

6) El CFW300 ya posee, en la versión estándar, 4 entradas digitales PNP o NPN (configurables), 1 entrada analógica 0-10 V cc / 4-20 mA y 1 salida a relé 0,5 A / 250 V ca.

7) En desarrollo.

## Dimensiones

Vista de la base de fijación

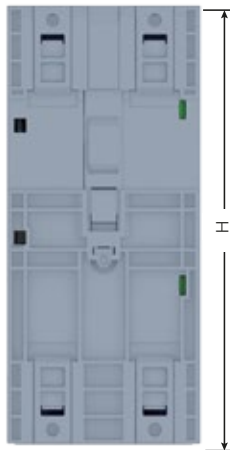

Vista frontal



Vista lateral



### Dimensiones CFW300 sin Filtro

Tamaño	H mm (in)	L mm (in)	P mm (in)	Peso kg (lb)
A	157,9 (6,22)	70,0 (2,76)	148,4 (5,84)	0,90 (1,98)
B	198,9 (8,08)	70,0 (2,76)	158,4 (6,24)	1,34 (2,95)
C	214,0 (8,43)	89,0 (3,50)	164,0 (6,45)	1,50 (3,30)

Nota: tolerancia de las cotas: +/-1,0 mm (+/-0,039 in).

### Dimensiones CFW300 con Filtro RFI

Tamaño	H mm (in)	L mm (in)	P mm (in)	Peso kg (lb)
A	196,0 (7,72)	70,0 (2,76)	190,1 (7,48)	1,30 (2,86)
B	237,0 (9,33)	70,0 (2,76)	200,1 (7,88)	1,80 (3,96)
C	252,3 (9,93)	89,0 (3,50)	207,5 (8,17)	1,96 (4,31)

Nota: tolerancia de las cotas: +/-1,0 mm (+/-0,039 in).

## Especificaciones Técnicas

Datos de potencia	Fuente de alimentación	Tolerancia de tensión: -15% a +10% de la tensión nominal Frecuencia: 50/60 Hz (48 Hz a 62 Hz) Desbalance de fase: $\leq 3\%$ de la tensión de entrada fase-fase nominal Sobretensiones de acuerdo con categoría III (EN 61010/UL 508C) Tensiones transientes de acuerdo con la categoría III Máximo de 10 conexiones por hora (1 cada 6 minutos) Rendimiento típico: $\geq 97\%$ Clasificación de sustancias químicamente activas: nivel 3C2 Clasificación de condiciones mecánicas (vibración): nivel 3M4 Nivel de ruido audible: $< 60$ dB
Instalación y conexión	Condiciones ambientales permitidas para funcionamiento	Temperatura alrededor del convertidor: de 0 °C a 50 °C (línea 200 V) y de 0 °C a 40 °C (línea 400 V) Para temperatura alrededor del convertidor mayor que la especificada arriba, es necesario aplicar reducción de la corriente de 2% para cada grado Celsius limitando el incremento en 10 °C Humedad relativa del aire: de 5% a 95% sin condensación Altitud máxima: hasta 1.000 m - condiciones nominales De 1000 m a 4000 m - reducción de la corriente de 1% para cada 100 m por encima de 1000 m de altitud De 2000 m a 4000 m por encima del nivel del mar - reducción de la tensión máxima (127 V / 240 V / 480 V, de acuerdo con el modelo) de 1,1% para cada 100 m por encima de 2000 m Grado de contaminación: 2 (conforme EN 50178 y UL 508C), con contaminación no conductiva. La condensación no debe causar conducción de los residuos acumulados
Control	Método	- V/F (escalar) - V/F (cuadrático) - VVV: control vectorial de tensión PWM SVM ( <i>Space Vector Modulation</i> )
	Frecuencia de salida	0 a 400 Hz, resolución de 0,1 Hz
Desempeño	Control V/F	Regulación de velocidad: 1% de la velocidad nominal (con compensación de deslizamiento) Rango de variación de velocidad: 1:20
	Control vectorial (VVV)	Regulación de velocidad: 1% de la velocidad nominal Rango de variación de velocidad: 1:30
Entradas <sup>1)</sup>	Análogicas	1 entrada aislada: 0 a 10 V o 0 a 20 mA o 4 a 20 mA Error de linealidad $\leq 0,25\%$ Impedancia: 100 k $\Omega$ para entrada en tensión, 500 $\Omega$ para entrada en corriente Funciones programables Tensión en las entradas: 30 V cc
	Digitales	4 entradas aisladas. Funciones programables: - Activo alto (PNP): nivel bajo máximo de 10 V cc nivel alto mínimo de 20 V cc - Activo bajo (NPN): nivel bajo máximo de 5 V cc nivel alto mínimo de 10 V cc Tensión de entrada máxima de 30 V cc Corriente de entrada: 11 mA Corriente de entrada máxima: 20 mA
Salidas <sup>1)</sup>	Relé	1 relé con contacto NA/NC Tensión máxima: 250 V ca Corriente máxima 0,5 A Funciones programables
	Fuente de alimentación	Fuente de 10 V cc capacidad máxima: 50 mA
Seguridad	Protección	Sobrecorriente/cortocircuito fase-fase en la salida Sub/sobretensión en la potencia Sobrecarga en el motor Sobretemperatura en el módulo de potencia (IGBTs) Falla/alarma externa Error de programación
Interfaz de operación (HMI)	Incorporada	4 teclas: gira/para, incrementa, disminuye y programación Display LCD Exactitud de las indicaciones: - Corriente: 10% de la corriente nominal - Resolución de la velocidad: 0,1 Hz
Comunicación	Redes de comunicación o accesibilidad	EtherNet/IP <sup>2)</sup> , Modbus-TCP <sup>2)</sup> , RS485, RS232, CANopen, DeviceNet, Profibus-DP o Puerto USB (com módulos <i>plug-in</i> )
Grado de protección	IP20	Tamaños A, B y C.

Nota: 1) Disponible en la versión estándar.

2) En desarrollo.

## Diagrama de Bloques

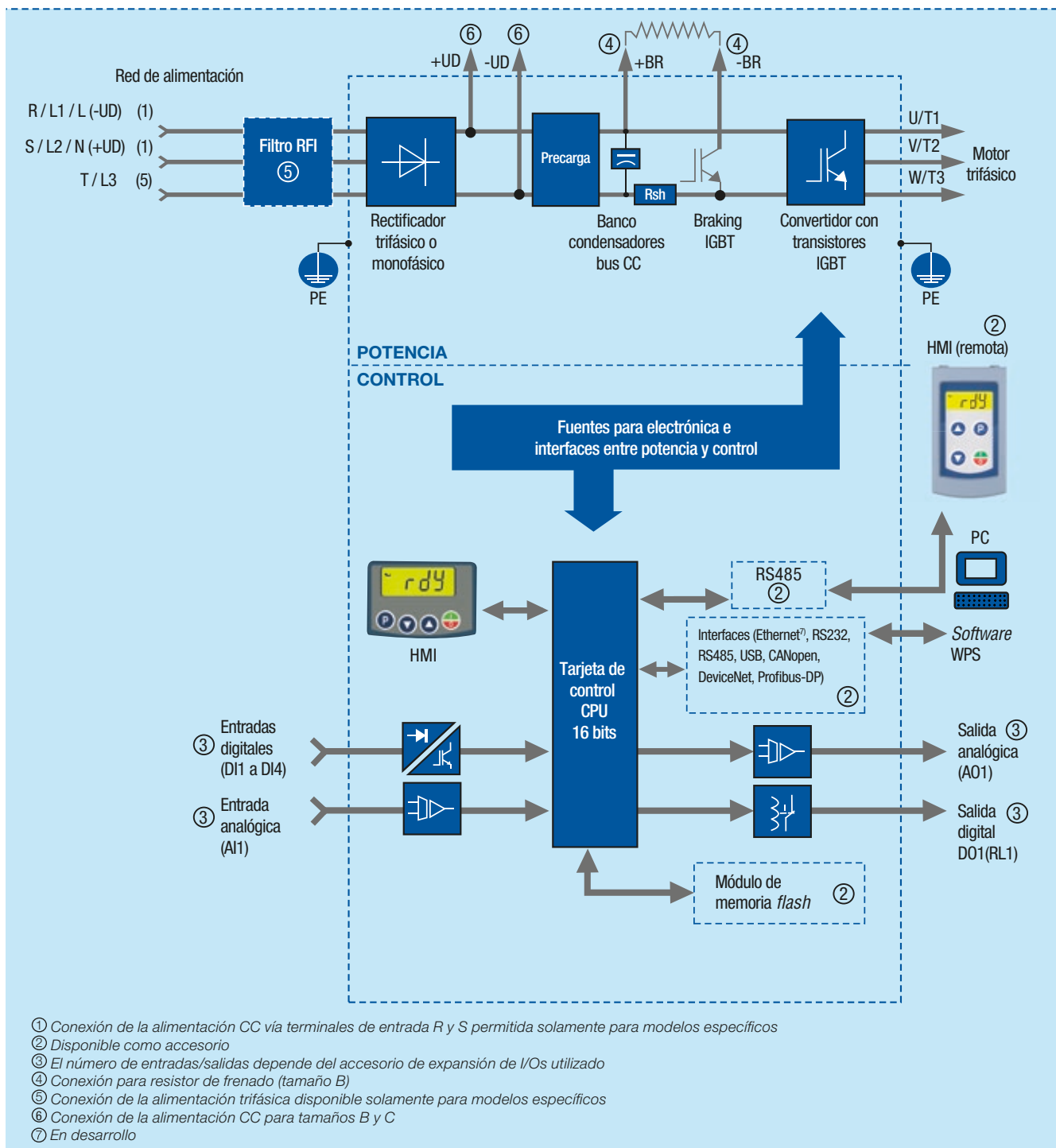

# La presencia global es esencial. Entender lo que usted necesita también.

## Presencia Global

Con más de 30.000 colaboradores en todo el mundo, somos uno de los mayores productores mundiales de motores eléctricos, equipos y sistemas electro-electrónicos. Estamos constantemente expandiendo nuestro portafolio de productos y servicios con conocimiento especializado y de mercado. Creamos soluciones integradas y personalizadas que van desde productos innovadores hasta asistencia postventa completa.

Con el *know-how* de WEG, los **convertidores de frecuencia CFW300** son la elección adecuada para su aplicación y su negocio, con seguridad, eficiencia y confiabilidad.



**Disponibilidad** es contar con una red global de servicios



**Alianza** es crear soluciones que satisfagan sus necesidades



**Competitividad** es unir tecnología e innovación

## Conozca

Productos de alto desempeño y confiabilidad para mejorar su proceso productivo.

Excelencia es desarrollar soluciones que aumentan la productividad de nuestros clientes, con una línea completa para automatización industrial.



Acceda a: [www.weg.net](http://www.weg.net)

 [youtube.com/wegvideos](https://youtube.com/wegvideos)

# Sucursales WEG en el Mundo

## ALEMANIA

Türnich - Kerpen  
Teléfono: +49 2237 92910  
[info-de@weg.net](mailto:info-de@weg.net)

Balingen - Baden-Württemberg  
Teléfono: +49 7433 90410  
[info@weg-antriebe.de](mailto:info@weg-antriebe.de)

Nuremberg  
Teléfono: +49 911 239568 -700  
[info@tgmkanis.com](mailto:info@tgmkanis.com)

Homburg (Efze) - Hesse  
Teléfono: +49 5681 99520  
[info@akh-antriebstechnik.de](mailto:info@akh-antriebstechnik.de)

## ARGENTINA

San Francisco - Cordoba  
Teléfono: +54 3564 421484  
[info-ar@weg.net](mailto:info-ar@weg.net)

Cordoba - Cordoba  
Teléfono: +54 3514 641366  
[weg-morbe@weg.com.ar](mailto:weg-morbe@weg.com.ar)

Buenos Aires  
Teléfono: +54 1142 998000  
[ventas@pulverlux.com.ar](mailto:ventas@pulverlux.com.ar)

## AUSTRALIA

Scoresby - Victoria  
Teléfono: +61 3 97654600  
[info-au@weg.net](mailto:info-au@weg.net)

## AUSTRIA

Markt Piesting - Wiener  
Neustadt-Land  
Teléfono: +43 2 633 4040  
[watt@wattdrive.com](mailto:watt@wattdrive.com)

Vienna  
Teléfono: +43 1 796 2048  
[wtr@weg.net](mailto:wtr@weg.net)

## BÉLGICA

Nivelles - Bélgica  
Teléfono: +32 67 888420  
[info-be@weg.net](mailto:info-be@weg.net)

## BRASIL

Jaraguá do Sul - Santa Catarina  
Teléfono: +55 47 32764000  
[info-br@weg.net](mailto:info-br@weg.net)

## CHILE

La Reina - Santiago  
Teléfono: +56 2 27848900  
[info-cl@weg.net](mailto:info-cl@weg.net)

## CHINA

Nantong - Jiangsu  
Teléfono: +86 513 85989333  
[info-cn@weg.net](mailto:info-cn@weg.net)

Changzhou - Jiangsu  
Teléfono: +86 519 88067692  
[info-cn@weg.net](mailto:info-cn@weg.net)

Rugao - Jiangsu  
Teléfono: +86 513 80672011  
[zhuhua@weg.net](mailto:zhuhua@weg.net)

## COLOMBIA

San Cayetano - Bogotá  
Teléfono: +57 1 4160166  
[info-co@weg.net](mailto:info-co@weg.net)

Sabaneta - Antioquia  
Teléfono: +57 4 4449277  
[info-co@weg.net](mailto:info-co@weg.net)

## ECUADOR

El Batán - Quito  
Teléfono: +593 2 5144339  
[wegecuador@weg.net](mailto:wegecuador@weg.net)

## EMIRATOS ARABES UNIDOS

Jebel Ali - Dubai  
Teléfono: +971 4 8130800  
[info-ae@weg.net](mailto:info-ae@weg.net)

## ESPAÑA

Coslada - Madrid  
Teléfono: +34 91 6553008  
[info-es@weg.net](mailto:info-es@weg.net)

Valencia  
Teléfono: +34 96 1379296  
[info@autrial.es](mailto:info@autrial.es)

## EEUU

Duluth - Georgia  
Teléfono: +1 678 2492000  
[info-us@weg.net](mailto:info-us@weg.net)

Bluffton - Indiana  
Teléfono: +1 800 5798527  
[info-us@weg.net](mailto:info-us@weg.net)

## EEUU

Minneapolis - Minnesota  
Teléfono: +1 612 3788000  
[info-us@weg.net](mailto:info-us@weg.net)

Washington - Missouri  
Teléfono: +1 636 239 9300  
[wegwill@weg.net](mailto:wegwill@weg.net)

## FRANCIA

Saint-Quentin-Fallavier - Isère  
Teléfono: +33 4 74991135  
[info-fr@weg.net](mailto:info-fr@weg.net)

## GHANA

Accra  
Teléfono: +233 30 2766490  
[ghana@zestweg.com](mailto:ghana@zestweg.com)

## INDIA

Bangalore - Karnataka  
Teléfono: +91 080 46437450  
[info-in@weg.net](mailto:info-in@weg.net)

Hosur - Tamil Nadu  
Teléfono: +91 4344 301577  
[info-in@weg.net](mailto:info-in@weg.net)

## ITALIA

Cinisello Balsamo - Milano  
Teléfono: +39 2 61293535  
[info-it@weg.net](mailto:info-it@weg.net)

## JAPON

Yokohama - Kanagawa  
Teléfono: +81 45 5503030  
[info-jp@weg.net](mailto:info-jp@weg.net)

## MALASIA

Shah Alam - Selangor  
Teléfono: +60 3 78591626  
[info@wattdrive.com.my](mailto:info@wattdrive.com.my)

## MEXICO

Huehuetoca - Mexico  
Teléfono: +52 55 53214275  
[info-mx@weg.net](mailto:info-mx@weg.net)

Tizayuca - Hidalgo  
Teléfono: +52 77 97963790  
[info-mx@weg.net](mailto:info-mx@weg.net)

## PAISES BAJOS

Oldenzaal - Overijssel  
Teléfono: +31 541 571080  
[info-nl@weg.net](mailto:info-nl@weg.net)

## PERU

La Victoria - Lima  
Teléfono: +51 1 2097600  
[info-pe@weg.net](mailto:info-pe@weg.net)

## PORTUGAL

Maia - Porto  
Teléfono: +351 22 9477700  
[info-pt@weg.net](mailto:info-pt@weg.net)

## RUSIA y CEI

Saint Petersburg  
Teléfono: +7 812 363 2172  
[sales-wes@weg.net](mailto:sales-wes@weg.net)

## SINGAPOR

Singapor  
Teléfono: +65 68589081  
[info-sg@weg.net](mailto:info-sg@weg.net)

Singapor  
Teléfono: +65 68622220  
[info-sg@weg.net](mailto:info-sg@weg.net)

## SUDAFRICA

Johannesburg  
Teléfono: +27 (0) 11 7236000  
[info@zestweg.com](mailto:info@zestweg.com)

Cape Town  
Teléfono: +27 (0) 21 507 7200  
[gentsets@zestweg.com](mailto:gentsets@zestweg.com)

Heidelberg  
Teléfono: +27 (0) 16 349 2683/4/5  
[wta@zestweg.com](mailto:wta@zestweg.com)

## SUECIA

Mölnlycke - Suecia  
Teléfono: +46 31 888000  
[info-se@weg.net](mailto:info-se@weg.net)

## REINO UNIDO

Redditch - Worcestershire  
Teléfono: +44 1527 513800  
[info-uk@weg.net](mailto:info-uk@weg.net)

## VENEZUELA

Valencia - Carabobo  
Teléfono: +58 241 8210582  
[info-ve@weg.net](mailto:info-ve@weg.net)

Para los países donde no hay una operación WEG, encuentre el distribuidor local en [www.weg.net](http://www.weg.net).



Grupo WEG - Unidad Automatización  
Jaraguá do Sul - SC - Brasil  
Teléfono: +55 (47) 3276-4000  
[automacao@weg.net](mailto:automacao@weg.net)  
[www.weg.net](http://www.weg.net)

